

BP Rail Solutions

Smmnps - F44.120E

Smmnps vagon je optimalno rešenje za transport vrućih čeličnih ploča. Vagon je veoma lagan sa samo 20,8 t težine. Pored toga, opremljena je okretnim postoljima dizajniranim za osovinsko opterećenje od 25 t pri brzini opterećenja od 100 km/h i tako može da nosi teret do 79,2 t. Vagon je opremljen sa 4 nosača za osiguranje tereta. Može biti utovaren pločama različitih dužina i širina. Ploče se utovaraju pomoću dizalice sa grabilicom ili magnetima. Specijalne grede za osiguranje tereta na vagonima obezbeđuju teret od klizanja u bočnom i uzdužnom pravcu. Ploče se mogu puniti u toplom ili hladnom stanju.

Maksimalna nosivost:	79,2 t
Težina praznog vagona:	Cca. 21 t
Osovinska nosivost:	25 t
Ukupna dužina:	13900 mm
Dužina između vanjskih osovina:	8600 mm
Dužina tovarnog prostora:	12052 mm

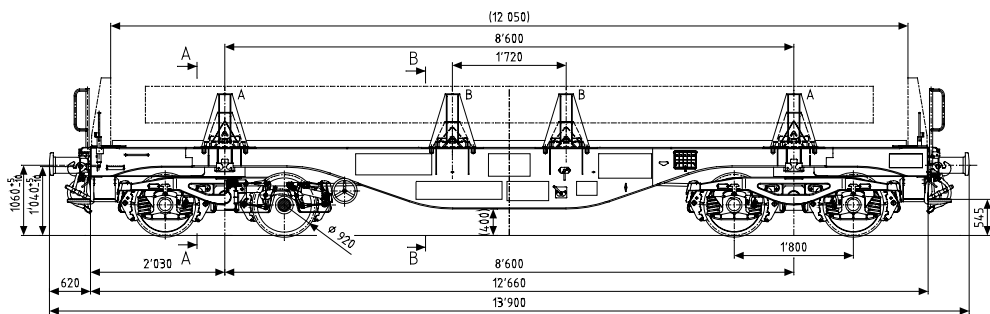

Nosivost	A	B	C	D	GC	E	
S	43,2 t	51,2 t	59,2 t	69,2 t	100	79,2 t	
120	0 t						